

DIAGRAMA BASICO DE CONEXIÓN

TELTONIKA FMCXXX FMBXXX

1. Identificación de las partes del equipo

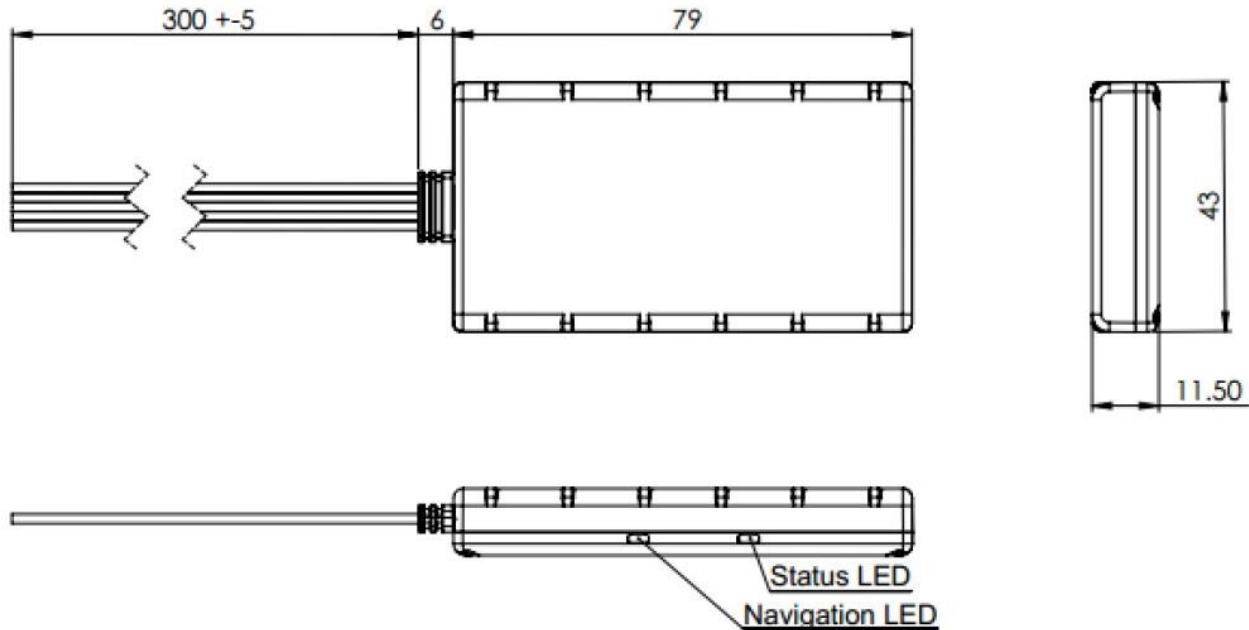

Figure 1 FMB9YX view & dimensions (tolerance ±2mm)

2. Socket PinOut

Equipo no posee conector Molex, los cables de conexión se disponen en un cable plano que sale directamente desde el interior del equipo. El cable número 1 en la cinta de izquierda a derecha es el rojo.

3. Descripción PinOut

Table 6 FMB9YX pinout description

Pin Nr.	Pin Name	Description
1	VCC (6÷30)V DC (+)	Power supply for module. Power supply range (10...30) V DC (+)
2	GND(VCC(6÷30)V DC)(-)	Ground pin. (6÷30)V DC (-)
3	DIN 1	Digital input, channel 1. DEDICATED FOR IGNITION INPUT
4	AIN 1	Analog input, channel 1. Input range: 0-30V DC
5	OUT 1	Digital output, channel 1. Open collector output. Max. I _{OUT} 3,3 A.

4. Conexión

El conexionado básico del equipo requiere de la conexión de 3 cables, positivo, negativo e ignición.

Dichos cables se encuentran identificados con el color Rojo, Negro y Amarillo y corresponden a los pines 1, 2 y 3 de la cinta de conexión considerando el rojo a la izquierda.

El cable rojo debe ser alimentado desde una fuente de alimentación permanente entre 6 y 30 V, dado que el cable amarillo es utilizado para determinar el encendido del vehículo este debe ser conectado a los accesorios del vehículo o en algún punto que sea energizado con 6 .. 30V cuando el vehículo se enciende. La tierra o negativo puede ser fijado al chasis del vehículo.

5. Conexión con inmovilizador

El conexionado del equipo con inmovilizador requiere de la conexión de 4 cables, positivo, negativo, ignición y DOUT

Dichos cables se encuentran identificados con el color Rojo, Negro, Amarillo y Blanco y corresponden a los pines 1, 2, 3 y 5 de la cinta de conexión considerando el rojo a la izquierda.

El cable rojo debe ser alimentado desde una fuente de alimentación permanente entre 6 y 30 V, dado que el cable amarillo es utilizado para determinar el encendido del vehículo este debe ser conectado a los accesorios del vehículo o en algún punto que sea energizado con 6 .. 30V cuando el vehículo se enciende. La tierra o negativo puede ser fijado al chasis del vehículo. El cable blanco debe ser conectado al pin 85 del relé de corte mientras que el pin 86 del relé debe ser conectado a una fuente de alimentación de 12v (ATENCIÓN: Si su vehículo es de 24v el relé a utilizar debe ser de 24v, **no utilice relé de 12v**). Los pines 30 y 87a corresponden al switch normalmente cerrado del relé y se utiliza para interrumpir el arranque del vehículo.

FMB920 WIRING SCHEME

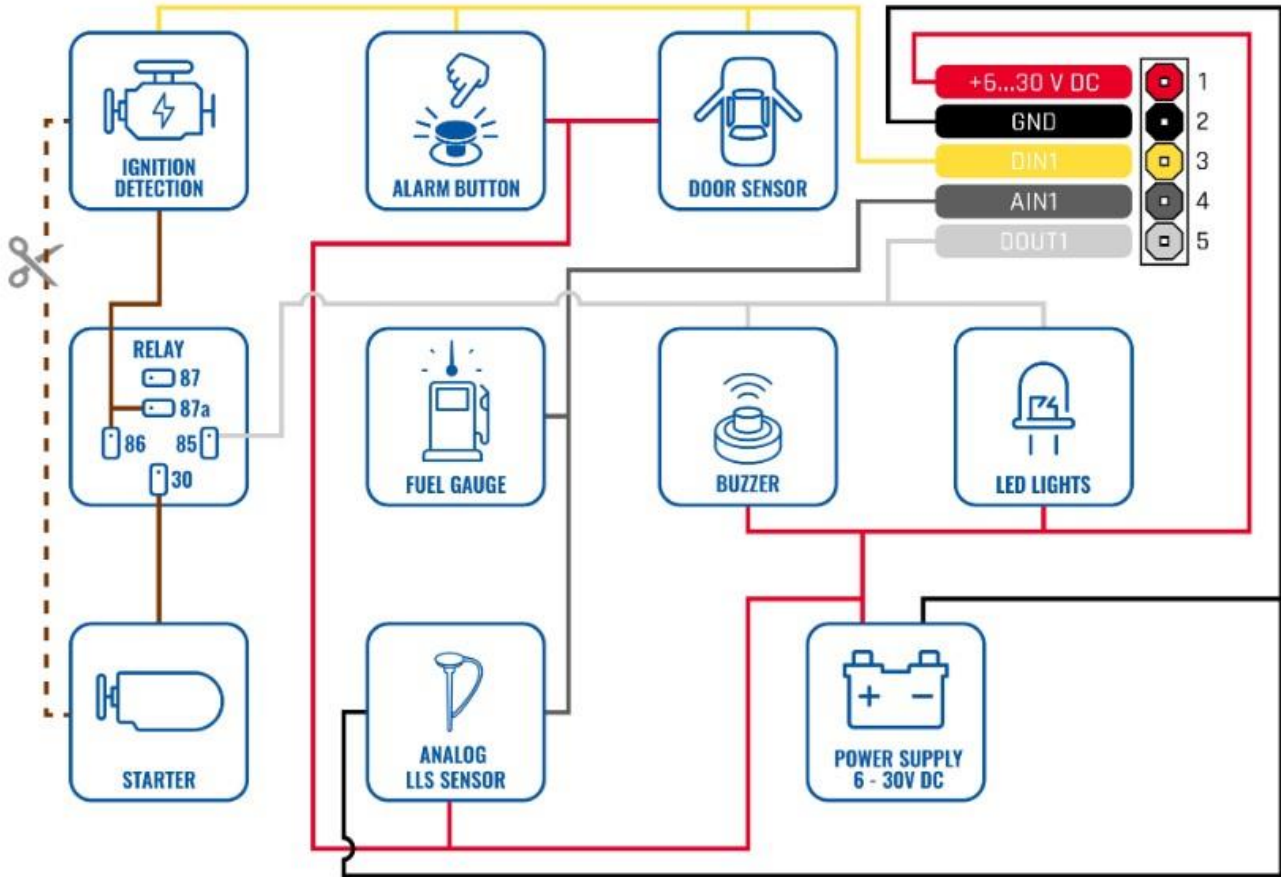

6. Antenas

La serie FMB 9XX Y FMC 9XX posee antenas internas tanto para GPS como para GSM por lo que no requiere montaje alguno.

Nota: La antena GPS es interna por lo que la cara con la etiqueta debe quedar hacia arriba en el momento de instalar el equipo.



7. Configuración

Todo equipo GPS sale de TrackerTech configurado en software y hardware según el requerimiento o la función que este cumplirá, de modo que no se requerirán ajustes de ningún tipo a realizar por el técnico instalador en este ámbito.

8. Links de interés

[Guía de Instalación Dispositivos de Rastreo Teltonika](#)

[Técnica Móvil](#)